



# MASTERTENT®

Gebruiksaanwijzing  
Bedienungsanleitung  
Operating instructions  
Mode d'emploi



---

Producent  
Hersteller  
Manufacturer  
Constructeur

Zingerlemetal AG  
Industriezone 174  
39040 Natz/Schabs (BZ)  
Italy

Zingerlemetal SpA  
Zona industriale 174  
39040 Naz/Sciaves (BZ)  
Italy

Tel. +39 0472 977 100  
Fax +39 0472 977 190

[www.MASTERTENT.com](http://www.MASTERTENT.com)

[info@zingerlemetal.com](mailto:info@zingerlemetal.com)

---

|               |   |
|---------------|---|
| Voor u begint | 5 |
|---------------|---|

---

|                    |   |
|--------------------|---|
| Bevor Sie beginnen | 9 |
|--------------------|---|

---

|                  |    |
|------------------|----|
| Before you start | 13 |
|------------------|----|

---

|  |    |
|--|----|
| Instructions d'utilisation et de maintenance | 17 |
|--|----|

---

|   |    |
|---|----|
| Dakmontage   Dachmontage   Assembling the roof  <br>Montage du toit | 24 |
|---|----|

---

|  |    |
|--|----|
| Openen van de MASTERTENT®   Öffnen des MASTERTENT®   Erecting the MASTERTENT®  <br>Ouverture de la tente MASTERTENT® | 30 |
|--|----|

---

|  |    |
|--|----|
| Bevestigen van de MASTERTENT®   Befestigen des MASTERTENT®   Securing the<br>MASTERTENT®   Fixation au sol de la tente MASTERTENT® | 33 |
|--|----|

---

|   |    |
|---|----|
| Sluiten van de MASTERTENT®   Schließen des MASTERTENT®   Taking down the<br>MASTERTENT®   Fermeture de la tente MASTERTENT® | 34 |
|---|----|

---

|   |    |
|---|----|
| Dakdemontage   Dachabmontage   Roof dismounting   Demontage du toit | 37 |
|---|----|

---

|   |    |
|---|----|
| Accessoires   Zubehör   Accessories   Accessoires | 38 |
|---|----|

---

De lijst met reserveonderdelen bevindt zich bij u tent. Ersatzteilliste liegt Ihrem Zelt bei.  
A list of spare parts is provided with the tent. La liste des pièces de rechange est jointe.



---

## Inleiding

Geachte klant,

We bedanken u voor uw vertrouwen, welk u ons door de koop van ons product geeft.

Door de aankoop van de MASTERTENT® hebt u een hoogwaardige vouwtent verworven, die u voor veelvoudige toepassingen kunt gebruiken. De exacte naleving van deze onderhavige gebruiks- en onderhoudsaanwijzing garandeert een probleemloos en volkomen veilig gebruik van de MASTERTENT®. Het doel van deze gebruiksaanwijzing is u over alle noodzakelijke aanwijzingen voor een correcte toepassing te informeren, en het u mogelijk te maken, een correct onderhoud toe te passen, zodat u zo lang als mogelijk plezier hebt met uw MASTERTENT®. De gebruiksaanwijzing behoort tot het product en moet de gebruiker steeds ter beschikking staan.

Uit veiligheidsredenen en ter voorkoming van ongevallen is het absoluut noodzakelijk deze onderhavige gebruiksaanwijzing aandachtig door te lezen.

Mochten zich problemen voordoen die niet worden aangesproken in dit handboek, verzoeken wij u contact op te nemen met de plaatselijke klantenservice, die u alle noodzakelijke informatie zal verstrekken.

## Productspecifieke veiligheidsinformatie

MASTERTENT® is een modulair uitbouwbaar tentsysteem dat werd geconcipeerd voor de tijdelijke en snelle inzet als zonwering of regenbescherming. Het dak en de zijwanden kunnen door langdurig invallende zonnestralen verbleken. MASTERTENT® werd door onze kwaliteitswaarborging gecontroleerd en vrijgegeven. De tent werd door de TÜV Zuid-Duitsland op zijn productveiligheid gekeurd. Het MASTERTENT®-dak is brandwerend conform de EU-norm EN13501-1:2002. De MASTERTENT® mag niet worden blootgesteld aan extreme weersinvloeden zoals zware sneeuwval, hagel of sterke wind (>25 km/h). Om vochtvlekken te voorkomen, mag de tent niet in vochtige toestand worden samengevouwen.

## Voor veilig gebruik zijn de volgende punten op te volgen.

- Wees ervan verzekert, dat zich gedurende het openen van de MASTERTENT® geen onbevoegde personen in de directe omgeving bevinden. De veiligheidsafstand voor derden, niet aan het opzetten betrokken personen moet minstens 10 m bedragen.
- Plaats geen kook- of verwarmingsapparatuur en hang geen verlichtingsapparatuur in de buurt van het dak en de zijwanden op.
- Volg de veiligheidsvoorschriften en –aanwijzingen op voor zowel de kook- en verwarmingsapparatuur, als ook van de verlichtingsapparatuur die u gebruikt.
- Barricadeer niet de doorgang resp. houdt de vluchtwegen vrij, wanneer zich personen onder de MASTERTENT® bevinden. Ouders zijn verplicht het toezicht te houden over hun kinderen.
- Verander uw MASTERTENT® niet, noch door toevoegen noch door verwijderen van een willekeurig onderdeel van de aluminiumconstructie.

- Alle reparaties mogen alleen door geschoold personeel uitgevoerd worden.
- De reserveonderdelen moeten altijd aan de technische normen voldoen. Dit wordt door toepassing van originele reserveonderdelen altijd gegarandeerd. Als er reserveonderdelen van derden worden gebruikt, kan geen optimale productveiligheid gegarandeerd worden.
- Overschrijdt nooit de belastbaarheid van de MASTERTENT® (maximale gelijkmatige belasting 12 kg/m<sup>2</sup>, maximaal toelaatbare windsnelheid 25 km/h) en gebruik de tent alleen op de in dit handboek aangegeven wijze.
- Veiligheidsplaatjes en aanwijzingen moeten altijd schoon en goed zichtbaar zijn en mogen noch worden afgedekt noch worden verwijderd. Bij beschadiging of wanneer deze slecht leesbaar zijn, moeten ze worden vervangen.
- Wanneer de constructie van de MASTERTENT® vervormingen toont, moeten de beschadigde onderdelen worden vervangen. Neem voor nadere informatie contact op met de producent.
- Behalve de in het handboek aangesproken voorschriften, welke vooral aan de Europese productveiligheidsvoorschriften voldoen, zijn, in het geval de MASTERTENT® in een niet EU-land wordt gebruikt, door de gebruiker de daar geldende plaatselijke wetten en normen aan te houden.

## Reiniging

Dak en zijwanden mogen alleen door handwas op maximaal 30°C en zonder chemische toevoegingen worden gereinigd. ZINGERLEMETAL is niet aansprakelijk voor eventuele schades, die zijn ontstaan door het ondeskundige reinigen van de MASTERTENT®. Speciaal reinigingsmiddel voor kleine

hardnekkige vlekken is op aanvraag verkrijgbaar

### Reserveonderdelen

Reserveonderdelen krijgt u rechtstreeks bij de producent, die daarvoor de volgende gegevens nodig heeft.

Aluminiumconstructie:

- Artikelnummer (a)

Dak:

- Artikelnummer (b)

(zie ingenaaid etiket in het dak)

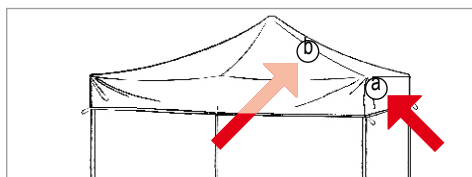

- Dakgrootte
- Handelaar, waar de tent gekocht werd
- Beschrijving van het reserveonderdeel en het noodzakelijke aantal (zie lijst met reserveonderdelen)

### Garantie van de Producten

Levenslange garantie tegen doorroesten.

5 jaar garantie

- op materiaalfouten van de aluminiumconstructie
- op productiefouten van de aluminiumconstructie.

De garantieclaim kan alleen worden waargenomen na bewijs van koopdatum en handelaar (bijv. kopie van de

rekening). De garantie heeft alleen betrekking op de levering van het als defect erkende onderdeel (transportkosten uitgesloten).

### Montagehandleiding

De MASTERTENT® moet op een vlakke ondergrond met voldoende bodemdraagkracht opgezet worden. Toelaatbare drukbelasting van de ondergrond minstens 200 kN/m<sup>2</sup>. De montage van het dak alsook het openen en sluiten van de MASTERTENT® moet door twee personen worden uitgevoerd. De afzonderlijke montageschappen worden in het hierna vermelde weergegeven.

|                           |    |
|---------------------------|----|
| Dakmontage                | 24 |
| Openen van de MASTERTENT® | 30 |

---

---

## Einleitung

Sehr geehrter Kunde,

wir danken Ihnen für Ihr Vertrauen, welches Sie durch den Kauf unseres Produktes bewiesen haben.

Mit dem Kauf des MASTERTENT® haben Sie ein hochwertiges Faltzelt erworben, das Sie in vielfältigen Bereichen einsetzen können.

Die genaue Befolgung der vorliegenden Bedienungs- und Wartungsanweisung gewährleistet eine problemlose und vollkommen sichere Benutzung des MASTERTENT®. Ziel dieses Handbuchs ist es, Sie über alle notwendigen Hinweise für einen richtigen Gebrauch zu informieren, und Ihnen die korrekte Wartung zu ermöglichen, damit Ihnen MASTERTENT® so lange wie möglich erhalten bleibt. Die Bedienungsanleitung gehört zum Produkt und sollte dem Benutzer stets zur Verfügung stehen.

**Aus Sicherheitsgründen und zur Unfallvermeidung ist es unerlässlich, die vorliegende Bedienungsanleitung aufmerksam durch-zulesen.**

Sollten Probleme auftreten, die in diesem Handbuch nicht angesprochen werden, bitten wir Sie, sich an unseren Kundenberater vor Ort zu wenden, der Ihnen alle notwendigen Informationen geben wird.

## Produktspezifische Sicherheitsinformationen

MASTERTENT® ist ein modular ausbaubares Zeltsystem, das für den zeitweiligen und schnellen Einsatz als Sonnen- und Regenschutz konzipiert wurde. Das Dach und die Seitenwände können infolge langzeitiger Sonneneinwirkung ausbleichen. MASTERTENT® wurde durch unsere Qualitätssicherung geprüft und freigegeben. Das Zelt wurde vom TÜV- Süddeutschland auf seine Produktsicherheit geprüft. Das MASTERTENT®-Dach ist nach EU-Norm feuerhemmend (EN13501-1:2002). MASTERTENT® darf nicht extremer Witterung, wie z.B. starkem Schneefall, Hagel oder starkem Wind (>25 km/h) ausgesetzt werden. Um Stockflecken zu vermeiden, das Zelt-dach nicht in feuchtem Zustand zusammenfallen!

## Für die sichere Benutzung sind folgende Regeln zu beachten

- Vergewissern Sie sich, dass während des Öffnens von MASTERTENT® keine unbefugten Personen in der Nähe sind. Der Sicherheitsabstand Dritter, nicht am Aufstellen beteiligter Personen, muss mindestens 10 m betragen.
- Stellen Sie keine Koch- und Heizgeräte und hängen Sie keine Beleuchtungskörper in Nähe der Seitenwände und des Daches auf.
- Beachten Sie die Sicherheitsauflagen und -hinweise sowohl für Koch- und Heizgeräte, als auch für Beleuchtungskörper, die Sie benutzen.
- Versperren Sie nicht den Durchgang bzw. halten Sie Fluchtwege frei, wenn sich Personen unter dem MASTERTENT® aufhalten. Eltern sind zur Aufsichtspflicht über ihre Kinder angehalten.
- Verändern Sie Ihr MASTERTENT® weder durch Hinzufügen noch durch Entfernen irgend eines Teiles der Aluminiumstruktur.

- Sämtliche Reparaturen dürfen nur von Fachpersonal durchgeführt werden.
- Die Ersatzteile müssen immer den technischen Normen entsprechen. Dies ist mit originalen Ersatzteilen immer gewährleistet. Beim Einsatz fremder Ersatzteile kann keine optimale Produktsicherheit gewährleistet werden.
- Überschreiten Sie niemals die Belastbarkeit des MASTERTENT® (maximale gleichmäßige Belastung 12 kg/m<sup>2</sup>, maximal zulässige Windgeschwindigkeit 25 km/h) und benutzen Sie es nur auf die in diesem Handbuch angegebene Art.
- Sicherheitsschilder und -hinweise müssen immer sauber und sichtbar sein und dürfen weder abgedeckt, noch entfernt werden. Bei Beschädigung oder schlechter Lesbarkeit müssen sie ersetzt werden.
- Wenn die Struktur des MASTERTENT® Verformungen aufweist, müssen die beschädigten Teile ausgewechselt werden. Wenden Sie sich für nähere Informationen bitte an den Hersteller.
- Außer den im Handbuch angesprochenen Vorschriften, welche vor allem europäischen Produktsicherheitsvorschriften entsprechen, sind, im Falle der Nutzung des MASTERTENT® in einem Nicht-EU-Staat, vom Benutzer die dort gültigen lokalen Gesetze und Normen einzuhalten.

## Reinigung

Dach und Seitenwände dürfen nur durch Handwäsche bei maximal 30°C und ohne chemische Zusätze gereinigt werden. ZINGERLEMETAL übernimmt keine Haftung für eventuelle Schäden, die durch unsachgemäßes Reinigen von MASTERTENT® erfolgen. Spezialreinigungsmittel für kleine hartnäckige Flecken ist auf Anfrage erhältlich.

## Ersatzteile

Ersatzteile erhalten Sie direkt vom Hersteller/ Partner, der dazu folgende Angaben benötigt: Aluminiumstruktur:

- Artikelnummer (a)

Dach:

- Matrikelnummer (b)

(siehe eingenähte Etikette im Dach)

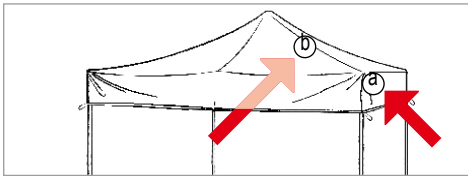

- Dachgröße
- Händler, bei dem der Kauf getätigt wurde
- Beschreibung des Ersatzteils und erforderliche Stückzahl (Siehe Ersatzteilliste)

## Herstellergarantie

Lebenslange Garantie gegen Durchrosten

5 Jahre Garantie

- auf Materialfehler der Aluminiumstruktur
- auf Produktionsfehler der Aluminiumstruktur

Der Garantieanspruch kann nur bei Nachweis des Kaufdatums und Händlers (z.B. Rechnungskopie) gewährt werden. Die Garantie beschränkt sich auf die Lieferung des als defekt anerkannten Teiles (Transportkosten ausgeschlossen).

## Montageanleitung

MASTERTENT® muss auf einem ebenen Platz mit ausreichender Bodenfestigkeit aufgestellt werden. Zulässige Druckbeanspruchung des Bodens mindestens 200 kN/m<sup>2</sup>.

Die Montage des Daches sowie das Öffnen und Schließen des MASTERTENT® sollte von zwei Personen ausgeführt werden. Die einzelnen Montageschritte sind nachfolgend dargestellt.

|                            |    |
|----------------------------|----|
| Dachmontage                | 24 |
| Öffnen des MASTERTENT®     | 30 |
| Befestigen des MASTERTENT® | 33 |
| Schließen des MASTERTENT®  | 34 |
| Dachabmontage              | 37 |



Dear customer,

We thank you for the confidence you have placed in us by purchasing our product. When you purchased your MASTERTENT®, you acquired a high-quality folding tent that you can use in many different ways.

Precisely following the operating and servicing instructions will guarantee trouble-free erection as well as complete safe and reliable use of the MASTERTENT®. The aim of this instruction manual is to provide you with all the information you will require to ensure correct use of your MASTERTENT® and proper maintenance so that you will have full use of your MASTERTENT® for as long as possible. The operating instructions belong to the product and should always be made available to the user.

**For safety reasons and to avoid accidents, we recommend that you first carefully read through these operating instructions.**

Should any problems occur that are not dealt with in this instruction manual, please contact our local customer advisor who will provide you with all the necessary information.

---

## Specific product safety instructions

MASTERTENT® is a modular expandable tent system designed to provide temporary and quick protection from sun or rain. The roof and the sidewalls may fade as a result of long exposure to sunlight. Your MASTERTENT® has been tested and approved by our quality assurance department.

The tent has been approved for product safety by the TÜV testing authority located in southern Germany. MASTERTENT®'s roof is classified as fire-resisting according to the European standard EN13501-1:2002. MASTERTENT® shall not be exposed to extreme weather conditions such as heavy snowfall, hail or strong winds (>25 km/h). Never fold the tent when it is damp to avoid mould.

## To avoid injury during use, read and obey the following safety instructions

- Ensure that no unauthorized persons are around when setting up the MASTERTENT®. Anyone not involved in the set-up must stand back at least 10 m to ensure their safety.
- Do not set up cooking and heating equipment or hang lighting fixtures close to the tent walls or roof.
- Observe and obey all safety rules and instructions related to any cooking, heating and lighting equipment you intend to use.
- Do not block any passageways and keep escape routes clear of obstructions while people are inside the MASTERTENT®. Parents are responsible for the supervision of their children.
- Do not make any changes to the MASTERTENT® by either adding or removing parts of the

aluminum structure.

- Only approved technicians are permitted to make necessary repairs.
- Use only spare parts that conform to technical specifications. Original spare parts are guaranteed to meet these requirements. Product safety cannot be guaranteed if non-original spare parts are used.
- Never exceed the maximum loading for MASTERTENT® (maximum evenly distributed load is 12 kg/m<sup>2</sup>, maximum permissible wind speed is 25 km/h) and never use it in any way or for any purpose other than those outlined in the manual.
- Safety labels/signs and instructions must always be clean and visible and may never be covered up or removed. Replace any that have been damaged or are not easily legible.
- Any damaged or deformed structural parts of the MASTERTENT® must be replaced. Please contact the manufacturer for further information.
- Users shall comply with all safety rules described in the operating manual, which specifically meet European product safety regulations. When a MASTERTENT® is used in non-EU countries, users shall also comply with local applicable laws and standards.

## Cleaning

Do not use chemical solutions to clean the fabrics. Hand wash only, at no more than 30°C. ZINGERLEMETAL will not be held responsible for any damage that occurs as a result of improperly cleaning of the MASTERTENT®. A special cleaning fluid for small stubborn stains is available on request.

## Spare parts

For spare parts, please contact the manufacturer or sales partner and provide the following information:

### Aluminum structure:

- Part number (a)

### Roof:

- Registration number (b) (refer to label sewn into the roof)

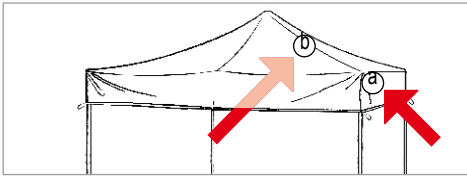

- Roof dimensions
- Distributor that supplied the product
- Description of the spare part and required quantity (see parts list)

## Manufacturer's warranty

Lifetime guarantee against rusting

5-year guarantee against

- material flaws in the aluminum structure
- production flaws in the aluminum structure

To qualify for this warranty, proof of purchase date and distributor must be provided (e.g. copy of the invoice). The warranty covers the supply of the part accepted as being defective.

Shipping costs are not covered.

## Mounting Instructions

The MASTERTENT® must be erected in a place with sufficiently firm ground.

The minimum load-bearing capacity of the surface must be 200 kN/m<sup>2</sup>. At least two persons are required to mount the roof and to erect or take down the MASTERTENT®. The individual steps are illustrated in the following.

|                             |    |
|-----------------------------|----|
| Assembling the roof         | 24 |
| Erecting the MASTERTENT®    | 30 |
| Securing the MASTERTENT®    | 33 |
| Taking down the MASTERTENT® | 34 |
| Roof dismantling            | 37 |
| Accessories                 | 38 |



Chère cliente, cher client,

Nous vous remercions de la confiance que vous nous témoignez en ayant fait l'acquisition d'un de nos produits.

En achetant MASTERTENT®, vous avez fait le choix d'une tente pliable haut de gamme que vous pourrez utiliser dans de nombreux domaines.

Le respect strict des présentes instructions d'utilisation et de maintenance vous garantira une installation et une utilisation sûres et sans problèmes de votre tente.

Le but de ce manuel est de vous fournir un maximum d'instructions, de conseils, et d'aides concernant la mise en place et l'entretien de votre tente afin que vous puissiez en profiter pleinement durant de longues années.

Ce manuel est partie intégrante du produit et nous vous recommandons de veiller à ce qu'il soit toujours à disposition de l'utilisateur.

**Pour des raisons de sécurité et de prévention des accidents, nous vous recommandons de lire attentivement ce guide d'utilisation et de montage.**

Si toutefois vous deviez rencontrer des problèmes qui ne sont pas traités dans ce manuel, nous vous prions de bien vouloir vous adresser à votre interlocuteur habituel qui se chargera de vous communiquer les informations souhaitées.

### Informations de sécurité spécifiques au produit

MASTERTENT® est un système de tente extensible par modules, qui est conçu pour une utilisation temporaire et rapide comme protection contre le soleil et la pluie. Il ne peut en aucun cas être utilisé comme toiture pour toute l'année.

Le toit et les parois latérales sont susceptibles de se décolorer suite à une exposition permanente aux rayons UV.

Chaque tente MASTERTENT® est contrôlée et certifiée par notre service Assurance Qualité au niveau de sa fabrication et de son fonctionnement. MASTERTENT® bénéficie d'un certificat basé sur sa sécurité, délivré par l'organisme TÜV Süd-deutschland.

Le toit de la tente MASTERTENT® est classé « résistant au feu » conformément aux normes européennes et françaises M2.

Il n'est pas permis d'exposer la tente à des conditions atmosphériques extrêmes telles que chutes de neige, grêle ou vents violents (>25 km/h)

Ne jamais plier la toile si elle est humide.

### Veuillez respecter les règles suivantes afin de garantir une utilisation sûre du produit

- Assurez vous lors du montage de la tente que des personnes non autorisées ne se trouvent pas à proximité immédiate. La distance de sécurité minimale pour les personnes ne participant pas au montage est de 10 mètres.
- Ne placez pas d'appareils de cuisson, de chauffage ou d'éclairage trop proches ou au contact des éléments textiles.
- Conformez vous aux conditions et indications de sécurité afférentes aux appareils de cuisson, de chauffage ou d'éclairage que vous utilisez. Tenez les enfants éloignés de tels appareils

- Ne bloquez jamais le passage et assurez-vous que des issues de secours restent libres.
- N'effectuez aucune modification de la construction de MASTERTENT®, ni par l'ajout ni par le démontage de pièces.
- Seul un personnel technique qualifié est habilité à entreprendre des travaux de réparation sur la structure.
- Les pièces de rechange doivent toujours être conformes aux normes techniques en vigueur. Ceci est toujours garanti par l'achat de pièces originales. Il ne vous sera pas possible de garantir une sécurité de fonctionnement optimale si vous n'utilisez pas de pièces originales.
- Ne dépassez jamais la capacité de charge de MASTERTENT® (charge uniforme maximale 12 kg/m<sup>2</sup>, vitesse de vent maximale admissible de 25 km/h) et ne l'utilisez jamais d'une manière différente ou à des fins autres que celles spécifiées dans ce manuel.
- Les panneauaux et indications de sécurité doivent toujours être propres et parfaitement lisibles, il ne vous est pas permis de les couvrir ou de les démonter. Remplacez les s'ils sont endommagés ou illisibles ;
- Si vous constatez des déformations de la structure de votre tente, il est impératif de remplacer les pièces défectueuses ou endommagées. Pour obtenir de plus amples informations, contactez votre interlocuteur habituel, ou adressez-vous à la société ZINGERLEMETAL.
- Outre la totalité des dispositions mentionnées dans ce manuel d'utilisation, qui correspondent aux dispositions européennes relatives à la sécurité des produits, l'utilisateur est tenu de respecter les dispositions locales en vigueur dans le pays s'il utilise MASTERTENT® dans un pays non membre de l'Union Européenne.

### Nettoyage

Les bâches (toit et parois) doivent être lavées à la main, à une température maximale de 30 °C, sans utilisation de produits chimiques.

Pour les éléments imprimés, le nettoyage s'effectuera exclusivement à l'eau froide, sans agent de lavage. ZINGERLEMETAL décline toute responsabilité pour les dommages occasionnés par un nettoyage incorrect de MASTERTENT®.

Un produit spécial est disponible sur demande pour le nettoyage de petites tâches persistantes.

### Pièces de rechange

Veillez vous adresser à votre interlocuteur habituel ou à la société ZINGERLEMETAL pour les pièces de rechange et indiquez les données suivantes :

#### Structure Aluminium :

- Numéro d'article (a)

#### Toit:

- Numéro d'article (b) (voir étiquette cousue au toit)

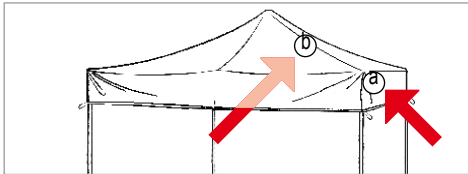

- Taille du toit ou de la structure
- Coordonnées du distributeur qui vous a vendu le produit
- Description de la pièce de rechange et nombre de pièces souhaitées (voir document « liste des pièces détachées »)
- Mode d'expédition

La responsabilité de la société ZINGERLEMETAL est exclue pour tous retards occasionnés par les

éléments aléatoires, les cas de force majeure et les incidents non imputables à la société. De tels événements englobent également ceux qui sont imputables à des tierces personnes.

Les frais de transport sont toujours à la charge du destinataire. La marchandise est transportée aux risques et périls du commettant, même dans le cas où elle a été vendue franco domicile.

### Garantie du constructeur

Garantie à vie contre les perforations de la structure aluminium par la rouille

5 ans de garantie :

- sur les vices de la structure aluminium
- sur les défauts de fabrication de la structure

Pour pouvoir bénéficier de cette garantie, l'acheteur doit obligatoirement fournir la preuve de la date d'achat (copie de la facture par exemple) et indiquer le nom du distributeur chez lequel le produit a été acheté.

La garantie consiste en la livraison de la pièce reconnue défectueuse (hors coûts de transport).

Par ailleurs, la garantie ne s'applique pas aux dommages occasionnés par le transport si celui-ci n'a pas été effectué par la société ZINGERLEMETAL.

### Instructions de montage

La tente MASTERTENT® doit être dressé sur une surface plane offrant une capacité portante suffisante. Par « capacité portante suffisante du terrain », on entend dans ce contexte un effort de compression minimal admissible du terrain de 200 kN/m<sup>2</sup>.

Nous vous recommandons de faire effectuer le montage par deux personnes au moins.

Les différentes étapes du montage sont décrites ci-après.

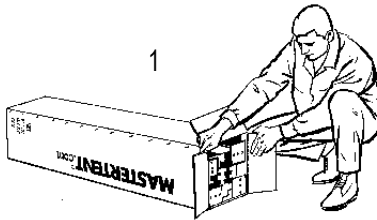

Schematische weergave voor alle tentrootten.

Schematische Darstellung gültig für alle Zeltgrößen.

Schematic diagram is valid for all tent sizes.

Schéma valable pour tous les modèles de tentes.

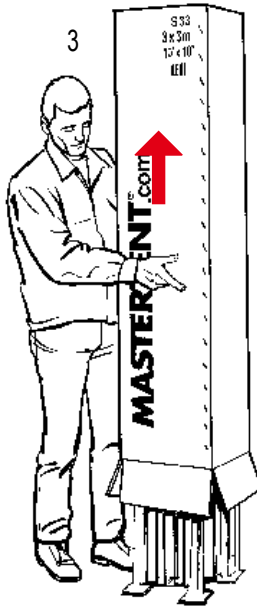
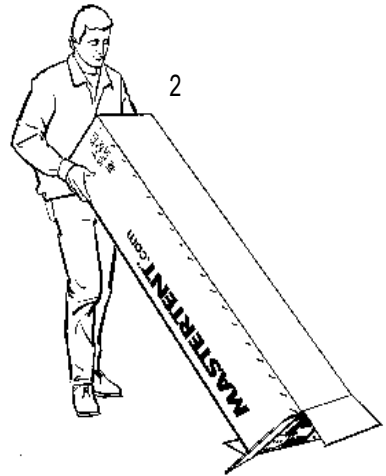

(a) Beschermingskappen bewaren (voorkomt beschadiging tijdens transport en opslag).  
(b) Hoekclips aan de constructie laten zitten.

(a) Schutzkappe aufbewahren (verhindert Beschädigung des Daches während des Transportes bzw. der Lagerung).  
(b) Eckclips auf der Struktur belassen.

(a) Keep the protective cover (it prevents damage to the roof during transport and storage).  
(b) Leave corner clips in place.

(a) Retirer et conserver le capuchon protecteur (protège le toit lors du transport et du stockage).  
(b) Laisser les protections d'angles en place.

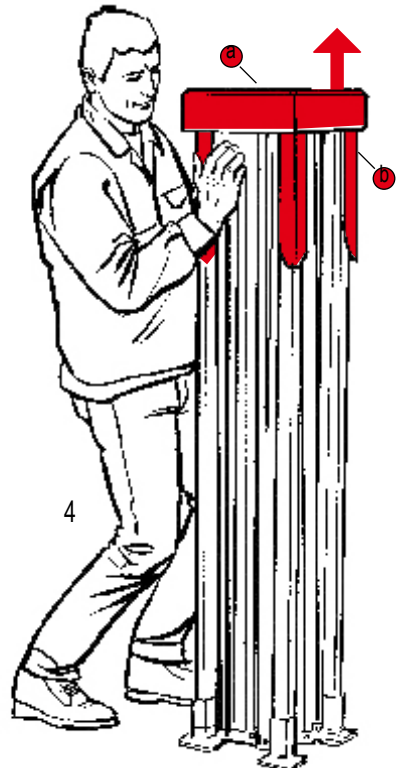

Constructie in het midden (bij rechthoekige tenten aan de korte zijde) aan de moet "OPEN" gekenmerkte punten ongeveer 2/3 uit elkaar trekken.

**Niet geheel openen! Niet aan de hoekstaanders trekken.**

Struktur in der Mitte (bei rechteckigen Zelten an der kurzen Seite) an den mit "OPEN" gekennzeichneten Stellen ca. 2/3 auseinanderziehen.

**Nicht ganz öffnen! Nicht an den Eckstehern ziehen.**

Starting in the middle (at the short side of a rectangular tent), at the point marked "OPEN", pull the structure apart to about 2/3 of the total size.

**Do not completely open the tent. Do not pull on the corner posts.**

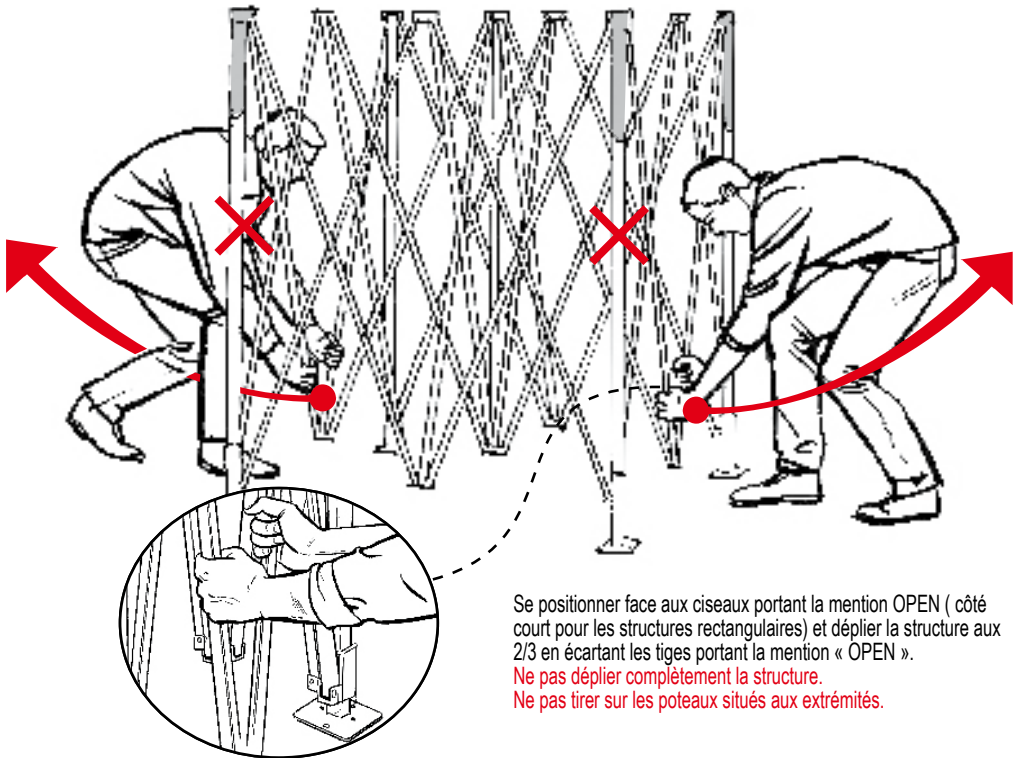

Se positionner face aux ciseaux portant la mention OPEN ( côté court pour les structures rectangulaires) et déplier la structure aux 2/3 en écartant les tiges portant la mention « OPEN ».

**Ne pas déplier complètement la structure.**

**Ne pas tirer sur les poteaux situés aux extrémités.**

Opgevouwen dak (zoals u het uit de verpakking neemt) in het midden van de constructie leggen (bij rechthoekige tenten in het midden van de langste zijde). Klittenband naar buiten (a). Dak over de constructie uitbreiden (zie afbeeldingen).

Zusammengefaltetes Dach (wie Sie es der Verpackung entnehmen) in die Mitte der Struktur legen (bei rechteckigen Zelten in die Mitte der Längsseite). Klettband nach außen (a). Dach über die Struktur ausbreiten (siehe Abbildungen).

Place the folded roof (as you take it from the packaging) in the middle of the aluminum structure (at the middle of one of the long sides of a rectangular tent). Velcro fastening outwards (a). Span the roof over the structure (see diagram).

Poser le toit plié ( le sortir tel quel de son carton) au milieu de la structure ( pour les tentes rectangulaires, poser le toit au milieu du grand côté). Bandes Velcro blanches vers l'extérieur (a). Déplier le toit sur la structure ( voir schéma).

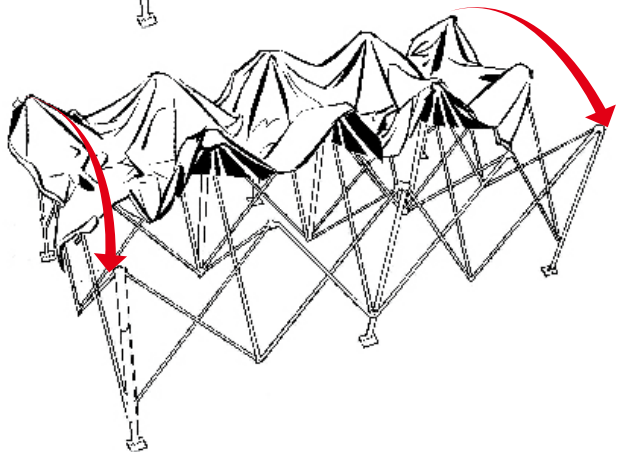
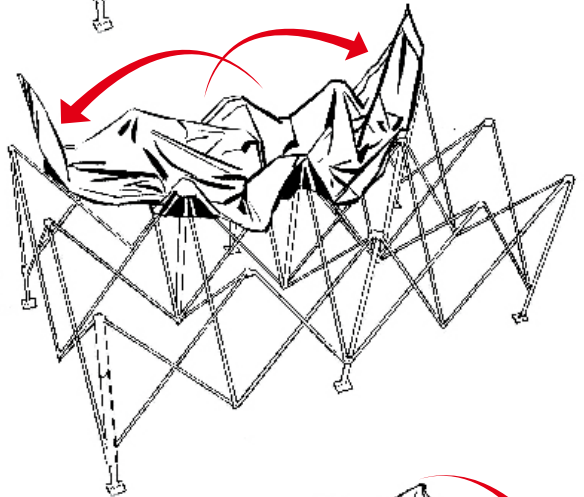
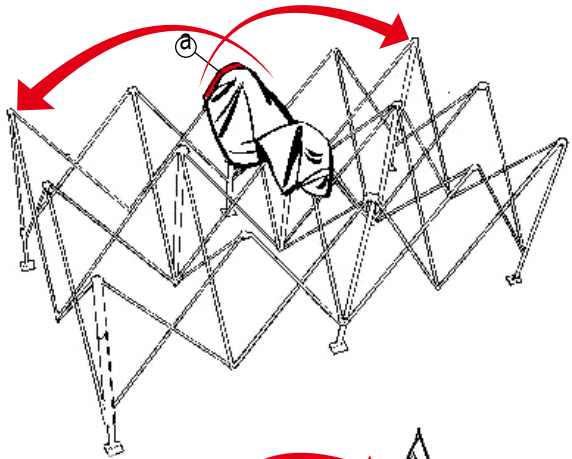

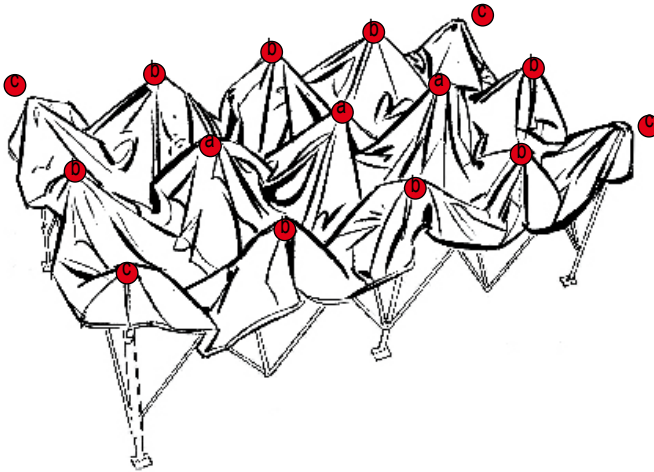

Materiaalversterkingen van het dak op alle constructiepunten (a), (b) + (c) afstemmen.

Stoffversterkungen des Daches an allen Strukturspitzen (a), (b) + (c) ausrichten.

Fix the roof so that the reinforced parts come into contact with the all the structural points (a), (b) + (c).

Positionner tous les renforts de coins en PVC sur la partie supérieure des poteaux (a)+(b)+(c).

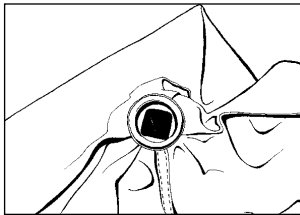

Dak over de puntgevel van de MASTERTENT® stulpen. Let er op, dat zich het oog van het dak precies boven de toggevel bevindt.

Dach über den Giebel des MASTERTENT® stülpen. Bitte darauf achten, dass die Öse des Dachs genau über dem Giebel ausgerichtet ist.

Put the roof upon the MASTERTENT® gable. Please pay attention that the roof is into alignment with the gable's eyelet.

Installer la bâche de toit sur la pointe de la structure. Veiller à ce que l'oeillet du toit se trouve exactement centré par rapport à la pointe.



Het plastic kapje in de hiervoor aangebrachte opening steken (boven de topgevel). Plastic kapje geheel naar beneden duwen en laten ineensluiten.

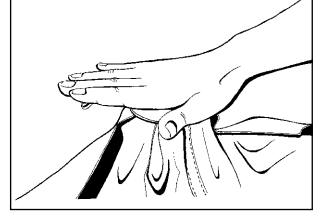
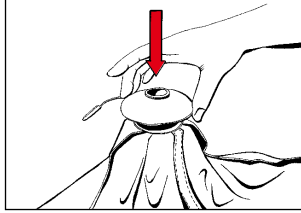

Kunststoffkappe in die vorgesehene Öffnung einführen (über dem Giebel). Kunststoffkappe ganz nach unten drücken und einrasten lassen.

Insert the plastic cover into the corresponding hole (over the gable). Insert the plastic cover completely to fix it.

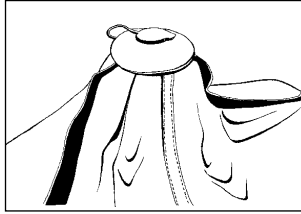

Placer le capuchon dans l'ouverture prévue (par-dessus la pointe). Presser le capuchon vers le bas jusqu'à enclenchement.

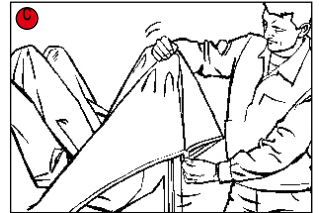
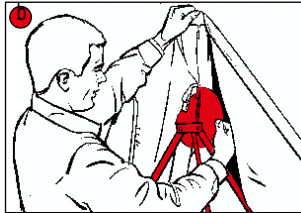

Klittenband (g) aan de uitsparingen (d) van de hoekclips (e) van buiten naar binnen (f) strak spannen.

Klettverschluss (g) an den Aussparungen (d) der Eckclips (e) von außen nach innen (f) straff spannen.

Pass the velcro bands (g) through the spaces (d) on the corner brackets (e) from the inside to the outside (f) and pull them tight.

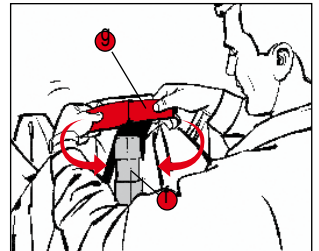
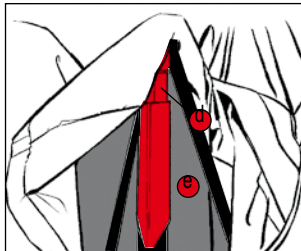

Fixer la bâche de toit aux poteaux (e) à l'emplacement prévu (d) à l'aide de la bande Velcro (g). Tendre et fixer et la bande de l'extérieur vers l'intérieur (f).

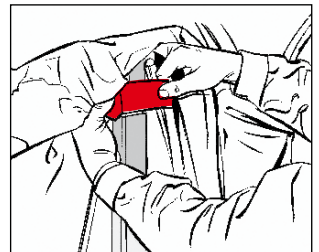
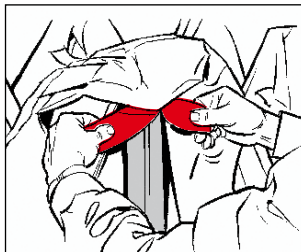

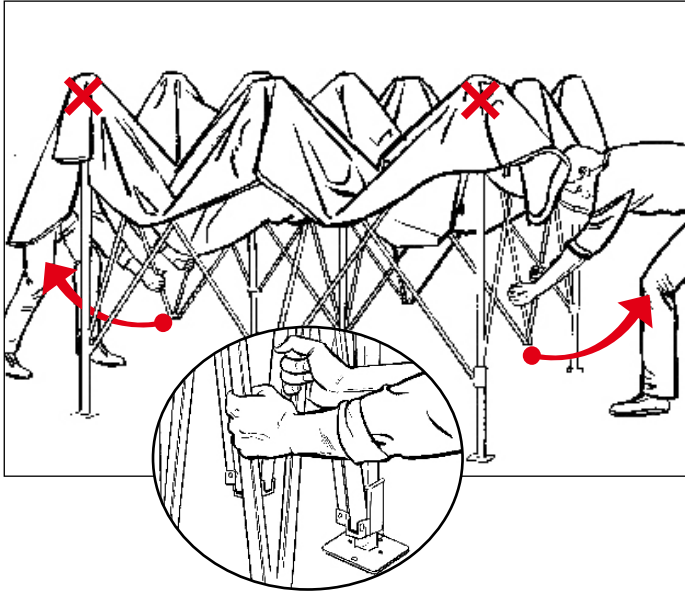

Constructie aan de met „OPEN“ gekenmerkte punten helemaal uit elkaar trekken.

**Niet aan de hoekstaanders trekken!**

Struktur an den mit „OPEN“ gekennzeichneten Punkten zur Gänze auseinanderziehen.

**Nicht an den Eckstehern ziehen!**

Now pull the structure open to its full extent from the points marked "OPEN".

**Do not pull on the corner posts!**

Se positionner au niveau des tiges portant la mention « OPEN » et déplier totalement la structure.

**Ne pas déplier la structure en tirant sur les poteaux!**

Verder op bladzijde 31 onderaan

Weiter auf Seite 31 unten

Continue on page 31 at the bottom

Suite en bas de page 31

Sigue en la página 31, en la parte inferior

Tenten met een gewicht van boven 30 kg met twee personen dragen (transportwielen zijn als accessoires verkrijgbaar).

Zelte mit einem Gewicht über 30 kg zu Zweit tragen (Transporträder sind als Zubehör erhältlich).

Tents with a weight of over 30 kg should be carried by two people (optional transport wheels are available).

Porter les tentes pesant plus de 30 kg à deux personnes (des roulettes de transport sont également disponibles en accessoires).

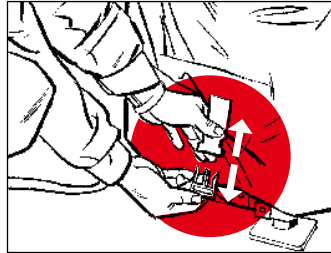
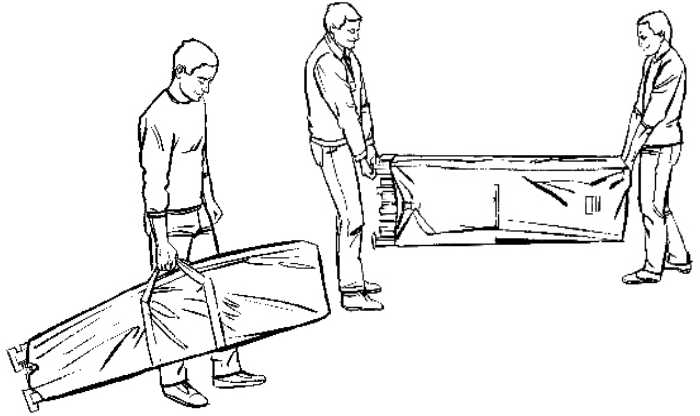

Beschermkap en Transporttas goedbewaren.

Schutzkappe und Transporttasche aufbewahren

Keep the protective cover and carry case in a safe place.

Enlever et conserver housse de transport et capuchon protecteur.

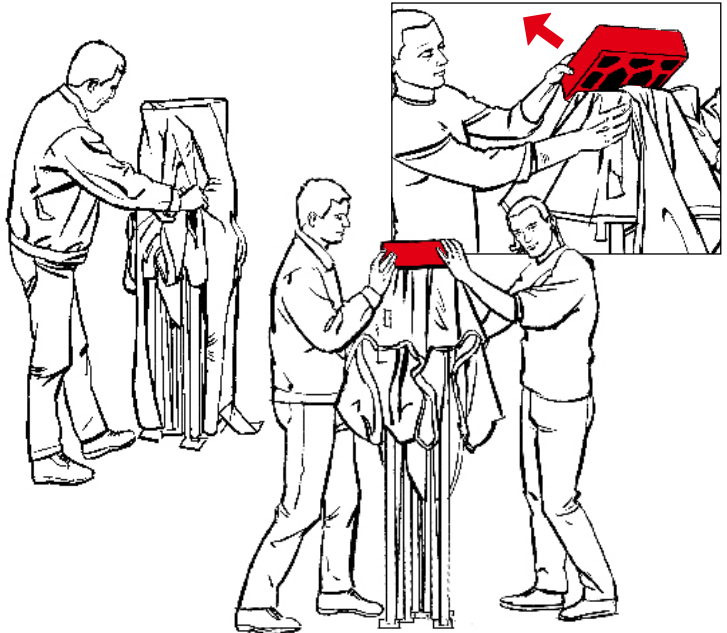

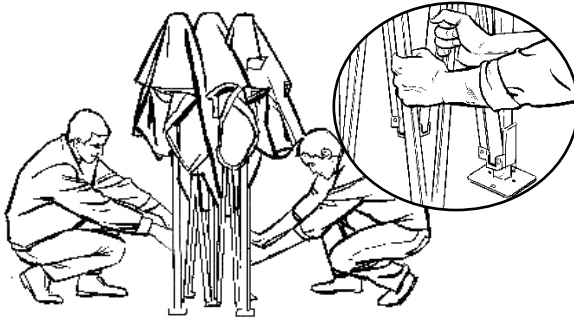

Constructie aan de met "OPEN" gekenmerkte punten geheel uit elkaar trekken.

Struktur an den mit "OPEN" gekennzeichneten Punkten zur Gänze auseinanderziehen.

Pull the structure open to its full extent from the points marked "OPEN".

Se positionner au niveau des tiges portant la mention « OPEN » et déplier totalement la structure.

**Niet aan de hoekstaanders trekken!**

**Nicht an den Eckstehern ziehen!**

**Do not pull on the corner posts!**

**Ne pas déplier la structure en tirant sur les poteaux!**

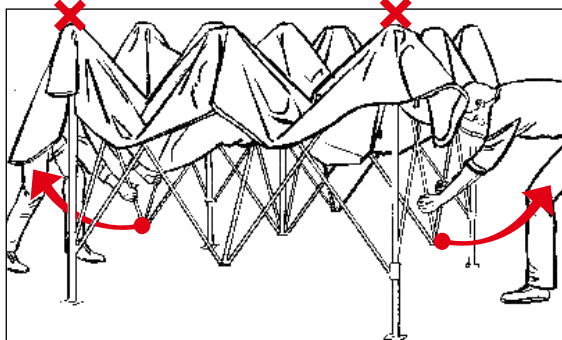

Schuiver (a) tot aan het ineensluiten van de veerpen naar boven schuiven. Ga op de voetplaat staan om de drukkracht te versterken. Voor een optimale spanning van het tentdak de riemen (b) sluiten en strak aantrekken.

Schieber (a) bis zum Einrasten des Federbolzens nach oben schieben. Um die Druckkraft zu verstärken, sich auf die Fußplatte stellen. Zur optimalen Spannung des Zeltendes die Gurte (b) schließen und straffen.

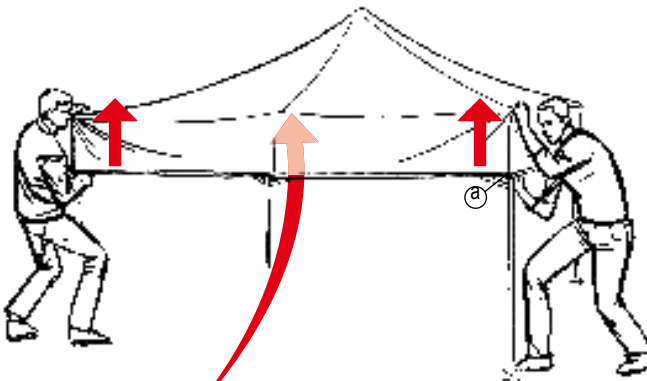

Move the slider (a) upwards until the spring bolt clicks into place. To increase the pressure, stand on the base plate. To achieve optimum roof tension, close and tighten the belts.

Remonter la partie mobile (a) vers le haut jusqu'au blocage de l'ensemble. Pour faciliter cette opération prendre appui sur les platines au bas des poteaux.

Ajuster et fermer les attaches latérales (b) pour une tension optimale du toit.

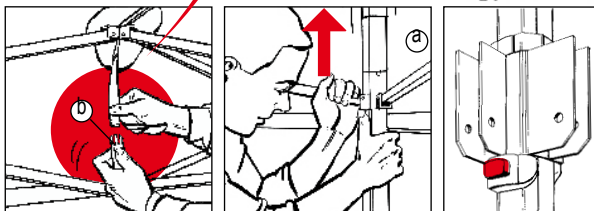

**Let op bij het uit elkaar trekken van de tentvoeten:**

Eerst (!! ) de tent optillen en veerpen (a) in het bovenste derde van de hoekstaanders drukken, daarna tentvoet met de voet naar beneden schuiven tot de onderste veerpen voor de hoogte-instelling in de gewenste positie (b) ineensluit.

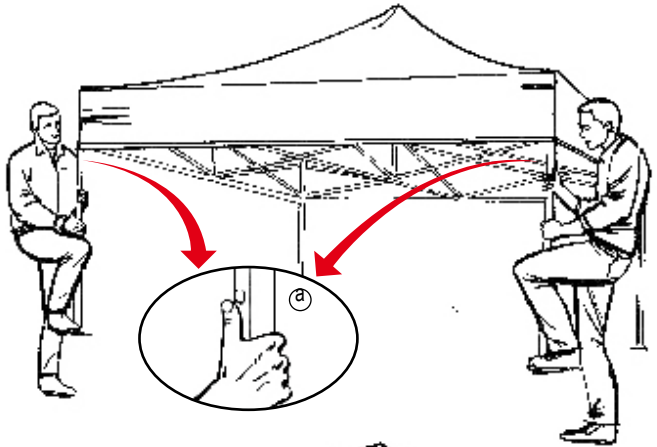

**Achtung beim Ausziehen der Zeltfüße:**

Zuerst (!! ) Zelt anheben und Federbolzen (a) im oberen Drittel des Eckstehers drücken, dann Zeltfuß mit dem Fuß nach unten schieben, bis der untere Federbolzen zur Höhenverstellung in gewünschter Position (b) einrastet.

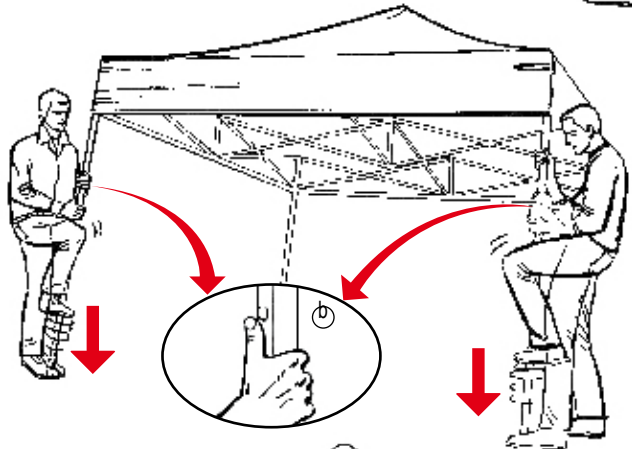

**Be careful when extending the tent feet:**

First (!! ) lift the tent and press the spring bolt (a) in the upper third of the corner post, then slide the tent foot, with the foot pointing downwards, until the bottom height-adjustment spring bolt clicks into the desired position (b).

**Attention:**

pour le réglage des pieds télescopiques, soulever tout d'abord la tente puis enfoncer le bouton de blocage (a) se trouvant dans la partie supérieure, ensuite faire coulisser les profilés en appuyant sur les platines avec le pied. Répéter l'opération jusqu'à l'obtention de la hauteur souhaitée (b).

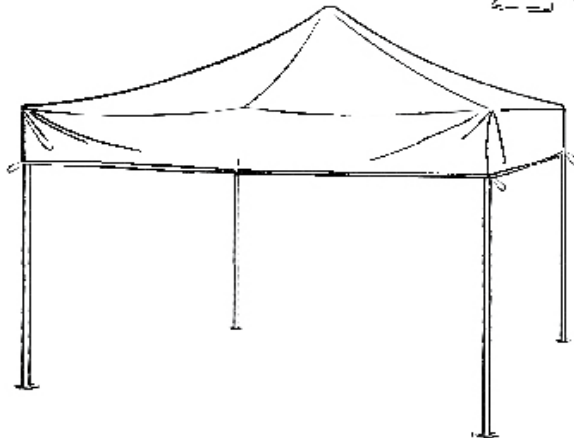

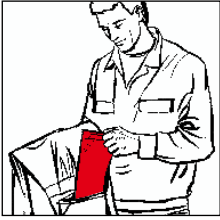

Accessoires in de transportzak.

Zubehör in der Transporttasche.

Accessories in the carry case.

Le kit de fixation se trouve dans une pochette située dans la housse de transport de la tente.

Serie 33

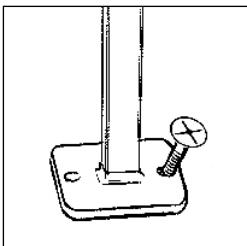
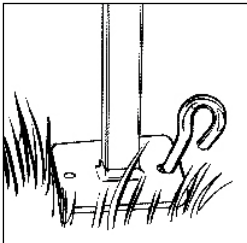
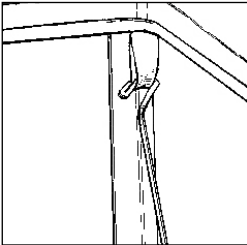

Serie 40

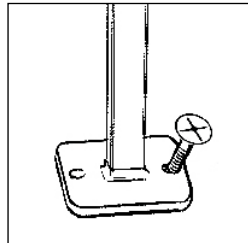
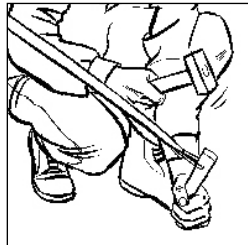
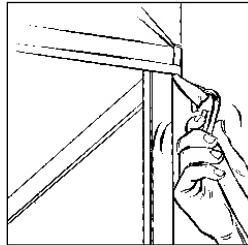

Serie 33 + Serie 40  
(zachte ondergrond)

Spanriemen aan het tentdak bevestigen en met haringen aan de ondergrond bevestigen.

Serie 33 + Serie 40  
(weicher Boden)

Spanngurte am Zeltdach einhängen und mittels Heringen am Boden befestigen.

Series 33 + Series 40 (soft ground)

Fasten the securing straps to the tent roof and secure them on the ground using tent pegs.

Série 33 et Série 40 (sol meuble)

attacher les haubans dans les boucles situées aux extrémités du toit et les fixer au sol à l'aide des piquets.

Serie 33

Staanders met de bijliggende haringen resp. met in de handel gebruikelijke schroeven bevestigen.

Serie 33

Steher mit beiliegenden Heringen bzw. mit handelsüblichen Schrauben fixieren

Series 33

Secure the posts using the tent pegs supplied or with commercially available screws.

Série 33

Fixer la platine au sol à l'aide des piquets ou éventuellement la visser directement au sol.

Haringen en spanriemen verwijderen, riemen (a) openen, schuiver iets optillen en veerpen geheel indrukken (**pas op, gevaar voor inklemmen**).

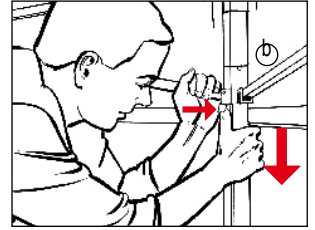
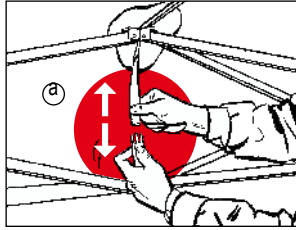

Heringe und Spanngurte entfernen, Gurte (a) öffnen, Schieber leicht anheben und Federbolzen ganz eindrücken (**Achtung Klemmgefahr**).

Remove tent pegs and securing straps, open the straps (a), lift the slider slightly and slide the spring bolt in completely (**Danger of pinching**).

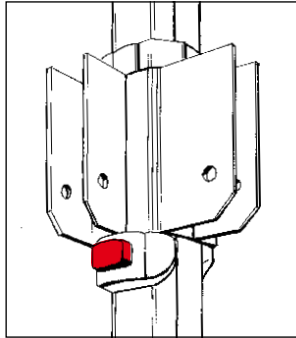

Enlever les piquets et sangles de fixation. Ouvrir toutes les attaches latérales (a). Relever légèrement la partie mobile aux quatre coins afin de pouvoir enfoncer le bouton de blocage monté sur ressort (**attention risque de pincement**).

**Éerst (!!)** tent optillen en de veerpen voor de hoogte-instelling (b) geheel indrukken, daarna hoekstaander met de voet naar boven schuiven.

**Zuerst (!!)** Zelt anheben und Federbolzen zur Höhenverstellung (b) ganz eindrücken, dann Ecksteher mit dem Fuß nach oben schieben.

**First (!!)** lift the tent and slide the height-adjustment spring bolt (b) in completely, then slide the corner post and the foot upwards.

**Soulever la tente** et enfoncer le bouton de réglage de hauteur des pieds (b), ensuite à l'aide de votre pied ramener la partie inférieure du poteau vers le haut.

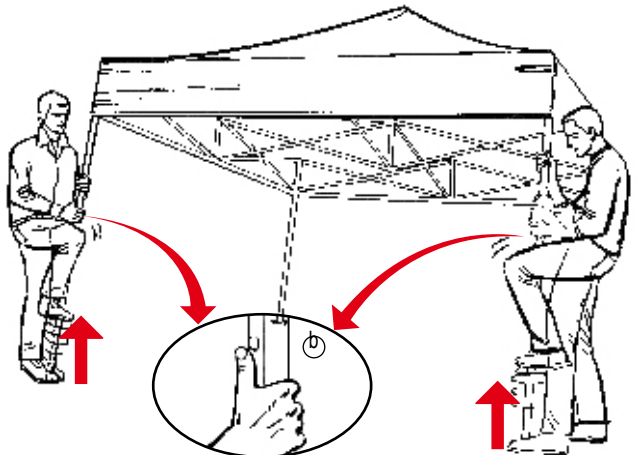

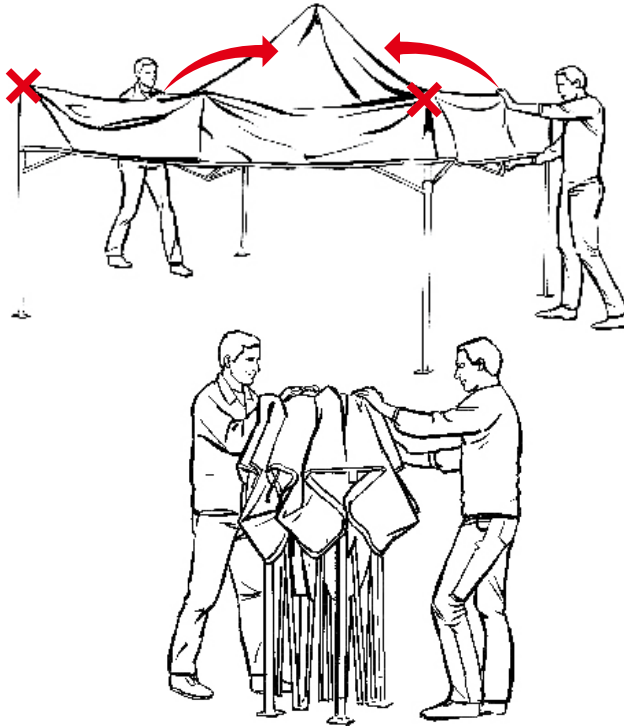

MASTERTENT® in het midden (bij rechthoekige tenten aan de korte zijde) iets optillen en in elkaar schuiven (niet aan de hoekstaanders schuiven).

MASTERTENT® in der Mitte (bei rechteckigen Zelten an der kurzen Seite) leicht anheben und zusammenschieben (nicht an den Eckstehern schieben).

Lift the MASTERTENT® slightly in the centre of one of the sides (one of the short sides of a rectangular tent) (Do not push on the corner posts).

Replier MASTERTENT® en se plaçant au milieu du côté court, soulever légèrement la structure et replier l'ensemble. (Ne jamais se positionner au niveau des coins pour replier la tente).

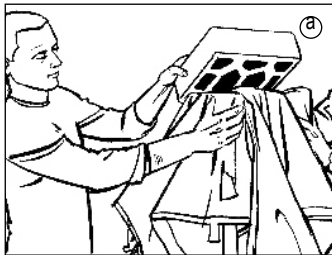

Dakpunten overeenstemmend met de uitsparingen van de plastic kap (a) positioneren en deze vast opzetten.

Dachspitzen mit den Aussparungen der Kunststoffkappe (a) deckungsgleich positionieren und fest aufsetzen.

Position the roof points so that they correspond to the gaps in the plastic cover (a) and fix securely.

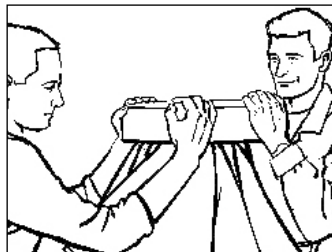

Utiliser le capuchon protecteur (a), ajuster-le et fixer-le fermement sur la partie supérieure du toit.

Transporttas openen, over de tent heen trekken en sluiten. Lus onder de tent door trekken en sluiten.

Transporttasche öffnen, über das Zelt ziehen und schließen. Lasche unter dem Zelt durchziehen und schließen.

Open the carry case, pull it over the tent and close it. Pull the loop under the tent and close it.

Ouvrir la housse, recouvrir la structure, fermer la housse à l'aide de la bande Velcro et terminer en passant la sangle sous la structure avant de la fixer à l'aide de l'attache.

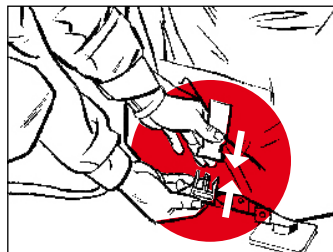
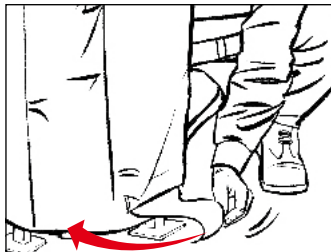
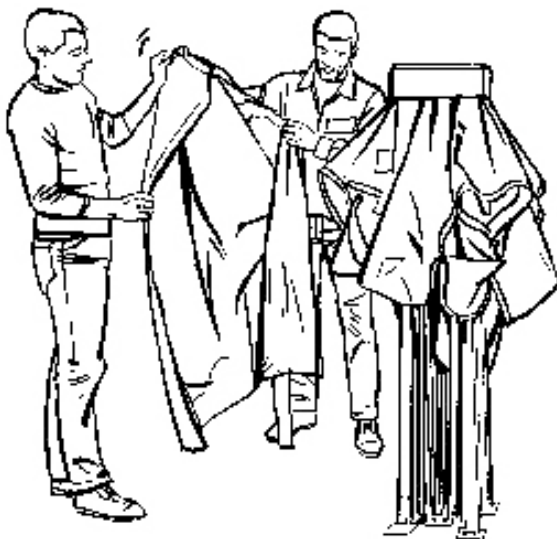

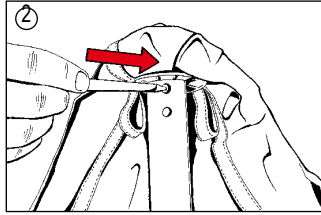
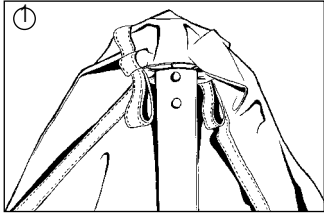

Het dak van de standers van de constructie losmaken en over de topgevel terugstulpen. Bovenste clip met een vulpen in de constructie terug duwen en plastic kap met een opwaartse beweging er uit trekken. Dak van de topgevel losmaken wegnemen.

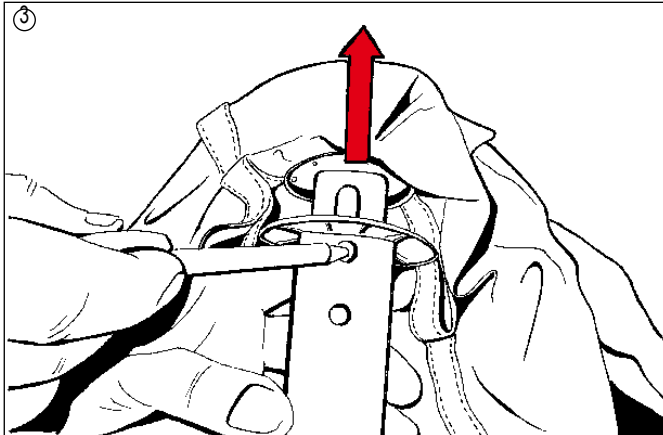

Dach von den Stehern der Struktur lösen und über den Giebel zurückstülpen. Oberen Klip mit einem Kugelschreiber in die Struktur zurückdrücken ... und Kunststoffkappe mit einer Aufwärtsbewegung herausziehen. Dach vom Giebel ablösen und herunternehmen.

Untie the roof from the frame poles and put half of it back over the MASTERTENT® gable. Push the upper clip back into the frame with a pen... and extract the plastic cover pulling it upwards. Untie the roof from the gable and take it down.

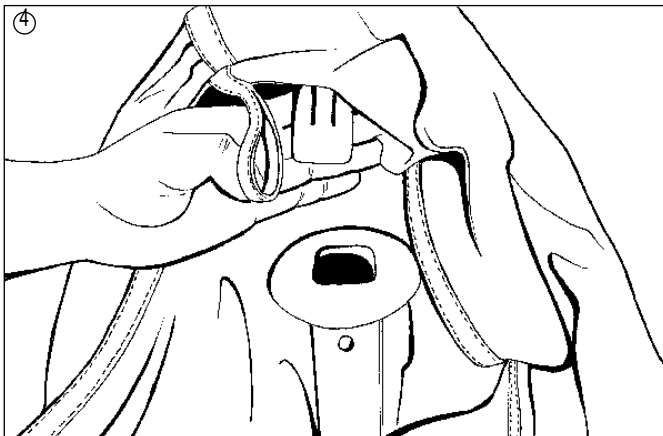

Défaire le toit de la structure et le retourner jusqu'au niveau de la pointe. Appuyer sur le clip du haut à l'aide d'un stylo. Retirer l'embout en le soulevant. Retirer le toit de la structure.

Klittenband van de **zijwand** (a) met het tegenstuk van het dak (b) verbinden. Begin aan de rand van de hoekstaanders. Lus (c) om de stander wikkelen.

Klettverschluss der **Seitenwand** (a) mit dem Gegenstück des Daches (b) verbinden. Beginnen Sie an der Kante des Eckstehers. Lasche (c) um die Steher wickeln.

Fix the velcro of the **side wall** (a) to the corresponding velcro strip on the roof (b). Start at the edge of the corner post. Wrap the strap (c) around the post.

Assembler la bande Velcro de la **paroi** (a) avec celle se trouvant au niveau du toit (b). Rabattre la partie dépassant (c) vers l'intérieur du poteau.

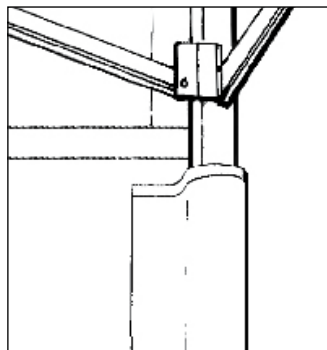
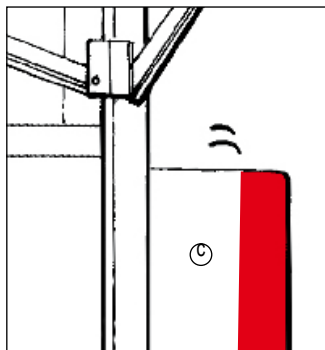
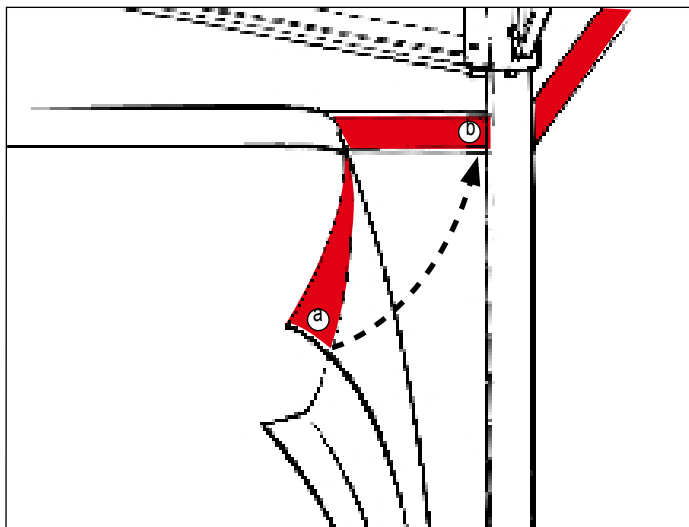

Bovenaanzicht (schematische weergave), aanbrengen van 4 zijwanden.

Draufsicht (schematische Darstellung), Anbringen von 4 Seitenwänden.

Plan view (schematic), mounting of four side walls.

Schéma de montage de 4 parois latérales.

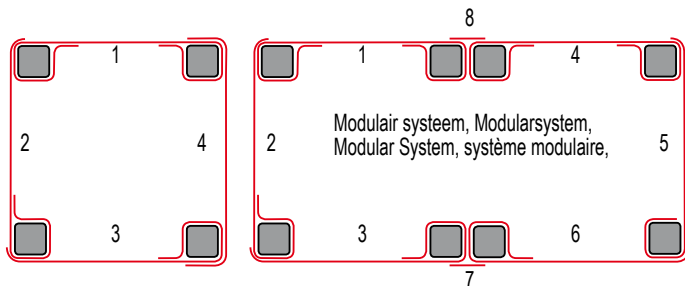

(7) (8) Hoekverbinding, Eckverbinder, corner connectors, pièces de jonction,

**Dwarsstang** uitpakken en met elkaar verbinden.

**Querstange** auspacken und zusammenstecken.

Unpack the **cross bar** and assemble it.

Déballer et assembler la **barre transversale**.

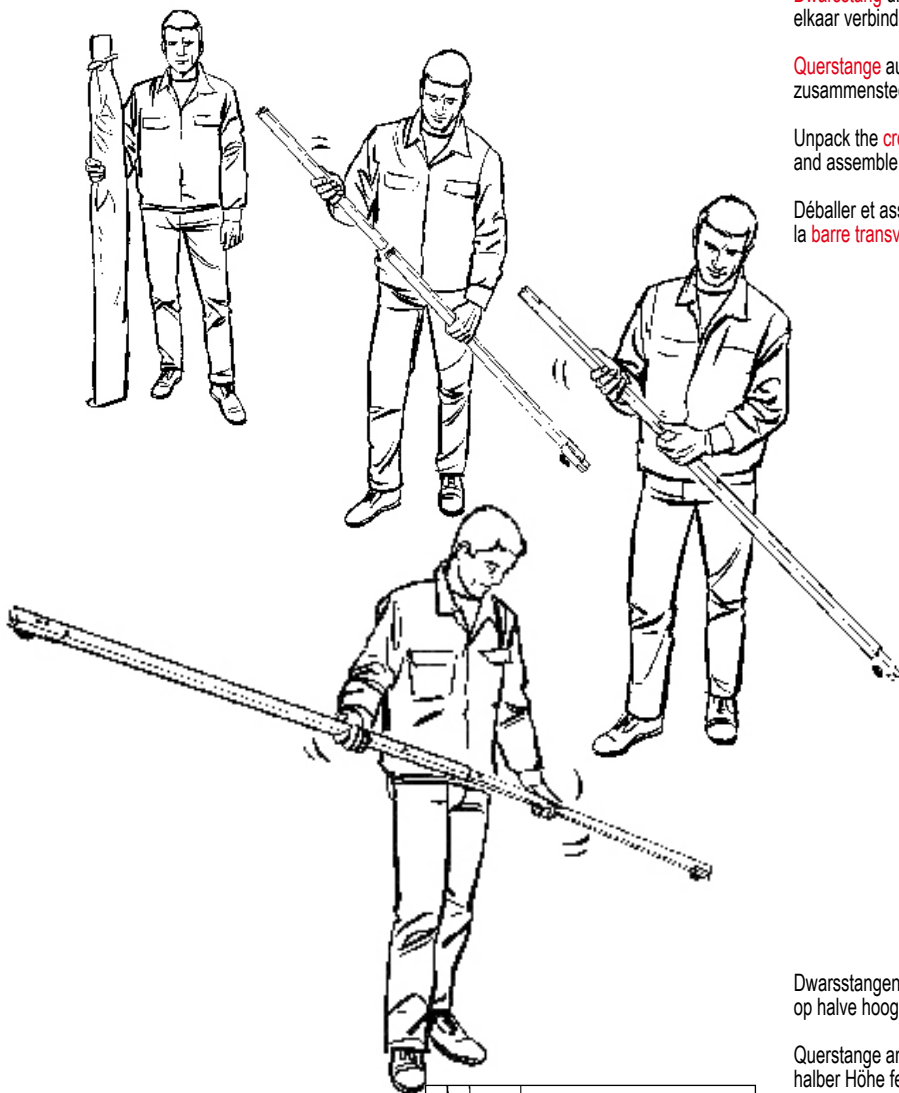

Dwarsstangen aan de staanders op halve hoogte vastklemmen.

Querstange an den Stehern in halber Höhe festklemmen.

Secure the cross bar to the posts at half-height.

Fixer la barre transversale aux poteaux à mi-hauteur.

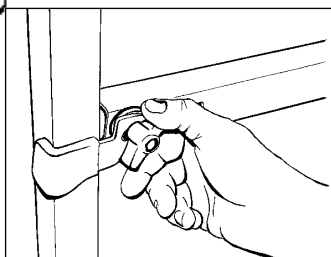

**Half hoge zijwand** bevestigen  
(Pees boven en Klitteband en de  
zijkant).

**Halbe Seitenwand** befestigen  
(Klettverschlüsse oben und  
seitlich).

Secure the **half-height side wall**  
in position (velcro fasteners at  
the top and along the sides).

Fixer la **demi-cloison** (à l'aide  
des bandes Velcro sur les parties  
supérieure et latérales).

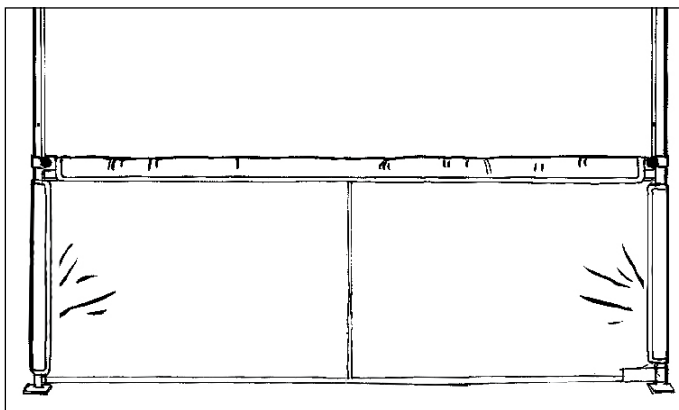
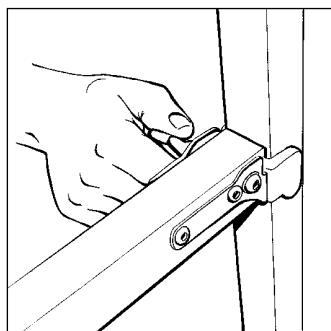
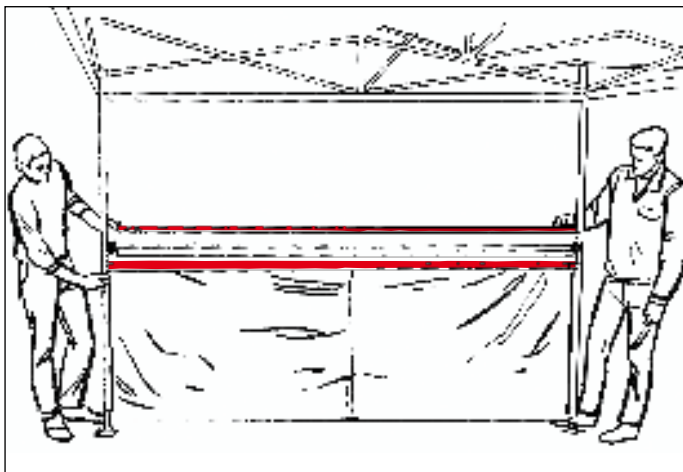

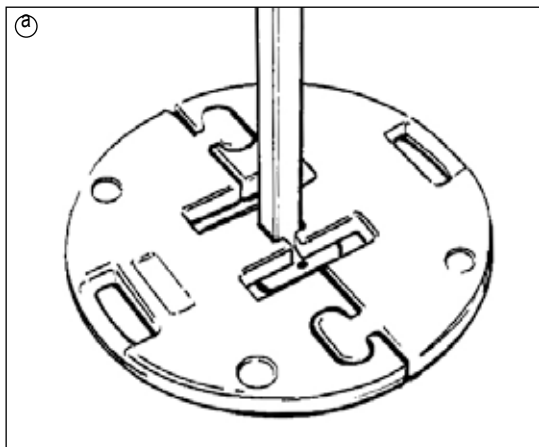

**Bodemplatten:** aanvullend kunnen voor zowel voor tenten van de serie 33 als ook voor de serie 40 gewichten aangebracht worden. Dit zorgt voor een maximale stabiliteit.

- (a) Afb. bodemplaat 30 kg
- (b) Afb. bodemplaat 7 kg (stapelbaar)

**Bodenplatten:** Zusätzlich können sowohl für Zelte der Serie 33 als auch der Serie 40 Gewichte angebracht werden. Dies ermöglicht maximale Stabilität.

- (a) Abb. Bodenplatte 30 kg
- (b) Abb. Bodenplatte 7 kg (stapelbar)

**Base plates:** Weights can be added to the base plates of both series 33 and series 40 tents. This provides for maximum stability.

- (a) Fig. Base plate 30 kg
- (b) Fig. Base plate 7 kg (stackable)

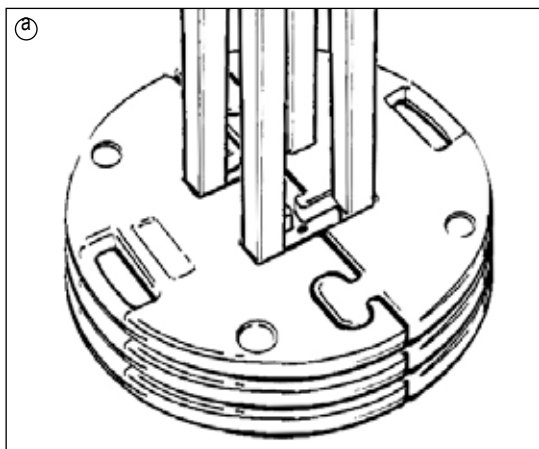

**Poids de lestage:** En option, il est possible d'augmenter la stabilité de votre tente (Série 33 et Série 40) en utilisant des poids de lestage.

- (a) Fig. poids de lestage 30 kg (empilables)
- (b) Fig. poids de lestage 7 kg (empilables)

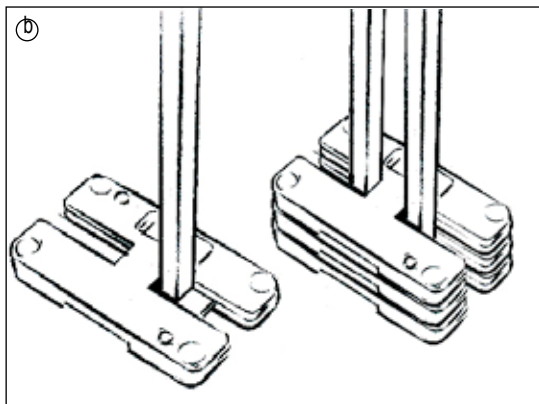

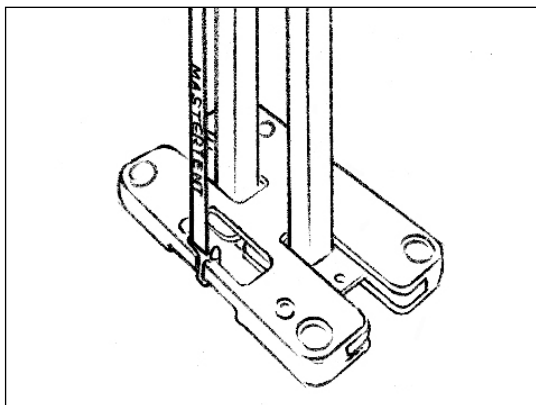

Regengoot

Regenrinne

Rain gutters

Gouttière

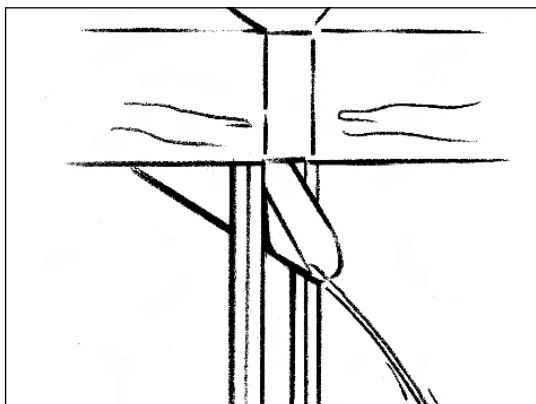

Tentverbindingsklem

Zeltverbindungsklemme

Connecting clips

Pièce de jonction

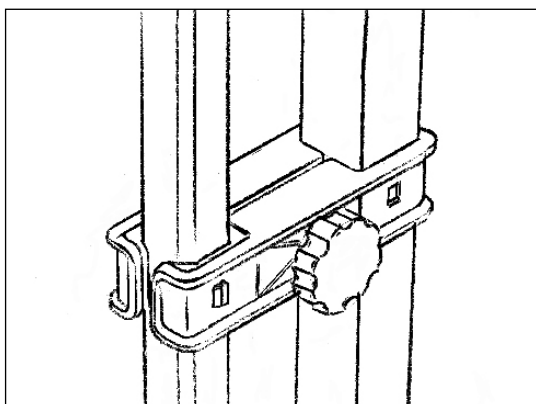



# CERTIFICATE

No. Z2 04 04 46481 002

Holder of Certificate: **Zingerle Metal GmbH**

Industriezone 103  
39040 Schabs (BZ)  
Italy

Production Facility(ies): 46481

Certification Mark:



Product: **Tents**

Model(s): **MASTERTENT**

Parameters: Structure: Aluminium  
Profile thickness: 30 mm resp. 40 mm  
Sizes: 8x4x40, 8x4x40, 4x4x40  
4x2x40, 8x3x40, 4.5x3x40  
3x3x40, 8x3x30, 4.5x3x30  
3x3x30, 1.5x3x30, 1.5x1.5x30

Tested according to: PPP 63029:2002

The product was tested on a voluntary basis and complies with the essential requirements. The certification mark shown above can be affixed on the product. See also notes overleaf.

Test report no.: 70033243

Date, 2024-05-11



**TÜV PRODUCT SERVICE GMBH • Zertifizierstelle • Ridlerstrasse 65 • D-80339 München  
Gruppe TÜV Süddeutschland**

Verdere certificaten  
op aanvraag mogelijk.

Weitere Zertifikate auf  
Anfrage erhältlich

Further certificates  
available on request.

Autres certificats  
disponibles sur  
simple demande.

